

Шарнирные вилки с резьбовой шпилькой из стали или нержавеющей стали

Описание товара/фотография продукта



Описание

Материал:

Улучшенная сталь 1.1191 или нержавеющая сталь 1.4305

Исполнение:

Термоулучшенная и вороненая сталь.

Нержавеющая сталь, полированная

Указание:

Подходящий осевой палец см. K0007.

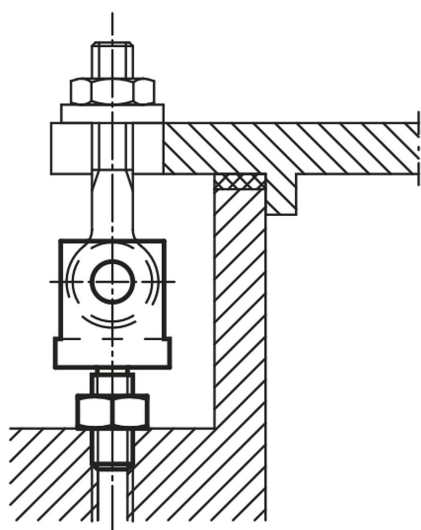

Чертежи

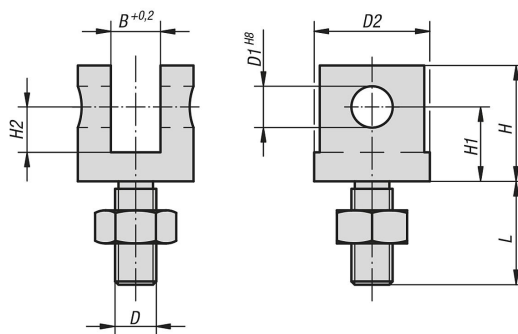

Обзор изделий

Шарнирные вилки с резьбовой шпилькой из стали или нержавеющей стали

Номер заказа	Материал основы	D	D1	D2	B	H	H1	H2	L
K0397.05	Закаленная сталь	M5	5	12	6	16	10	7	14,5
K0397.06	Закаленная сталь	M6	6	16	7	19	12	8	15
K0397.08	Закаленная сталь	M8	8	20	9	23	15	10	20
K0397.10	Закаленная сталь	M10	10	28	12	28	18	11	25
K0397.12	Закаленная сталь	M12	12	30	14	34	21	13,5	30

Шарнирные вилки с резьбовой шпилькой из стали или нержавеющей стали

Обзор изделий

Номер заказа	Материал основы	D	D1	D2	B	H	H1	H2	L
K0397.14	Закаленная сталь	M14	14	36	16	37	23	15	35
K0397.16	Закаленная сталь	M16	16	40	17	42	26	17	40
K0397.20	Закаленная сталь	M20	18	50	22	52	32	21	50
K0397.105	нержавеющая сталь	M5	5	12	6	16	10	7	14,5
K0397.106	нержавеющая сталь	M6	6	16	7	19	12	8	15
K0397.108	нержавеющая сталь	M8	8	20	9	23	15	10	20
K0397.110	нержавеющая сталь	M10	10	28	12	28	18	11	25
K0397.112	нержавеющая сталь	M12	12	30	14	34	21	13,5	30
K0397.114	нержавеющая сталь	M14	14	36	16	37	23	15	35
K0397.116	нержавеющая сталь	M16	16	40	17	42	26	17	40
K0397.120	нержавеющая сталь	M20	18	50	22	52	32	21	50