

Силовой зажим с подвижным зажимным кулачком

Описание товара/фотография продукта

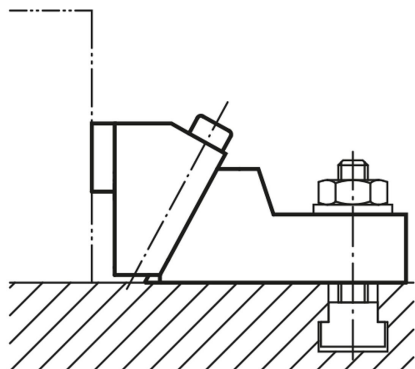

Описание

Материал:

Основная часть из ковкого чугуна, зажимной кулачок из цементуруемой стали.

Исполнение:

вороненая.

Зажимные кулачки закалённые.

Указание:

Зажимные кулачки могут быть с рифленой поверхностью для зажима необработанной поверхности и гладкие для зажима предварительно обработанной поверхности. Для устойчивого закрепления зажима на столе рекомендуется использовать два натяжных болта.

Чертежи

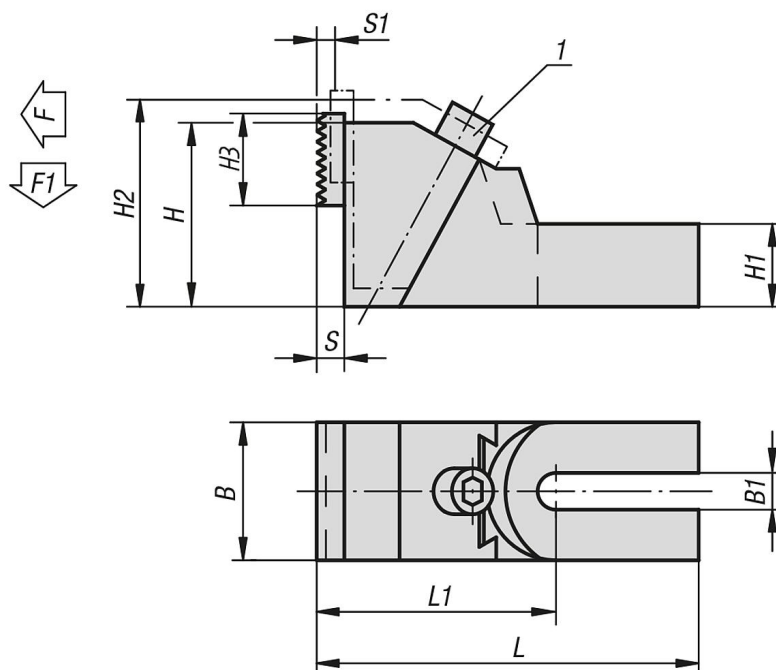

Обзор изделий

Силовой зажим с подвижным, зажимным кулачком

Силовой зажим с подвижным зажимным кулачком
Обзор изделий

Номер заказа	Подходящий для ширины паза	L	L1	B	B1	H	H1	H2	H3	S	S1	Зажимное усилие F (кН)	F1, кН	Момент затяжки, Нм
K0891.19	12/14/16/18	179	112,5	65	19	85	38	99	40	12	8	8/15/20/28	1,2/2,2/3/4,2	20/40/45/60
K0891.26	20/22/24/28/30	230	138,5	75	26	100	45	118	40	12	11	25/25/32/32/36	4,5/4,5/4,8/4,8/5,4	85/85/95/95/110
K0891.38	32/36/42	265	158	90	38	120	56	145	40	12	15	50	7,5	160