

Приспособление зажимное (комплект)

Описание товара/фотография продукта

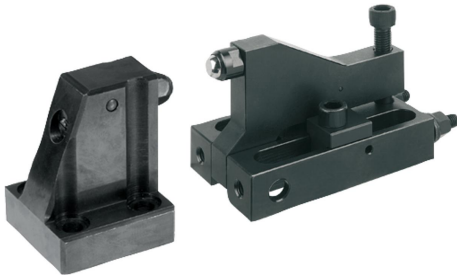

Описание

Материал:

Корпуса зажимного приспособления изготовлены из: сталь 1.1191

Исполнение:

вороненая. Центрирующие втулки закаленные.

Указание:

Устройство состоит из бокового, регулируемого зажима и боковой, неподвижной контропоры и используется для закрепления заготовок. Усилие закрепления распределяется одновременно в двух направлениях (горизонтальное и вертикально вниз).

Боковой, регулируемый зажим имеет два резьбовых винта DIN 913 (M10), которые устанавливаются для предотвращения перемещения назад зажимного приспособления.

Обратите внимание:

(маятниковая подставка не входит в поставку.)

Чертежи

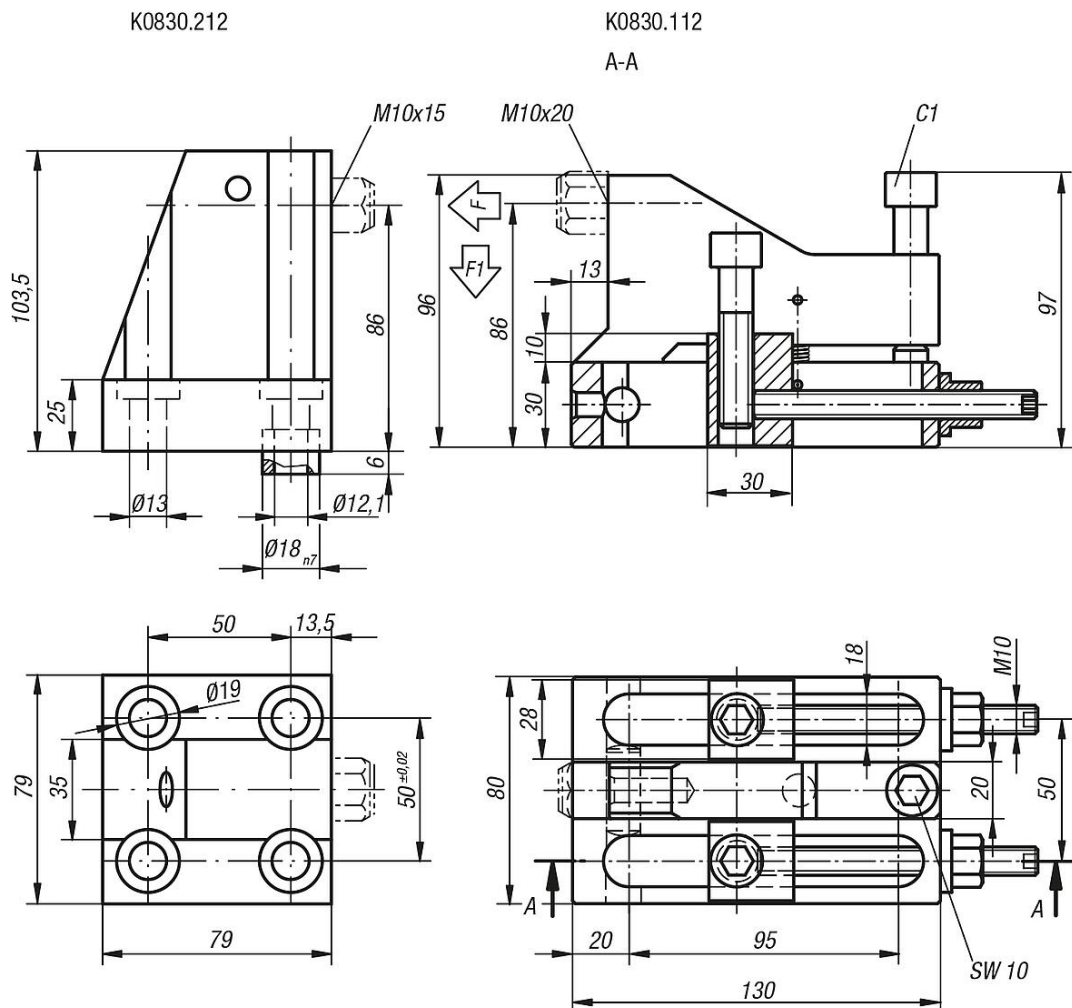

Приспособление зажимное (комплект)

Обзор изделий

Приспособление зажимное (комплект)

Номер заказа	F, H	F1 N	Момент затяжки винта C1 Нм
K0830.112	25000	5000	30
K0830.212	22500	4500	30