

Зажим натяжной (для тяжелой обработки)**Описание товара/фотография продукта****Описание****Материал:**

Втулка, зажимное кольцо и ручка-штанга, улучшенная сталь.

Ручка, дуропласт PF 31.

Исполнение:

Втулка и зажимное кольцо, закаленные и вороненые.

Ручка-штанга, вороненый.

Ручка, черная.

Указание:

Необходимо соблюдать значения рекомендуемых допусков заготовки при зажиме зажимным кулачком (для тяжелой обработки). Для надежного зажима заготовки поручень должен находиться между рекомендуемой позицией зажима и конечной точкой.

* Для макс. толщины заготовок см. зажимной кулачок K0911 (размер C).

** Допустимое усилие для ручки.

Зажим натяжной (для тяжелой обработки)

Чертежи

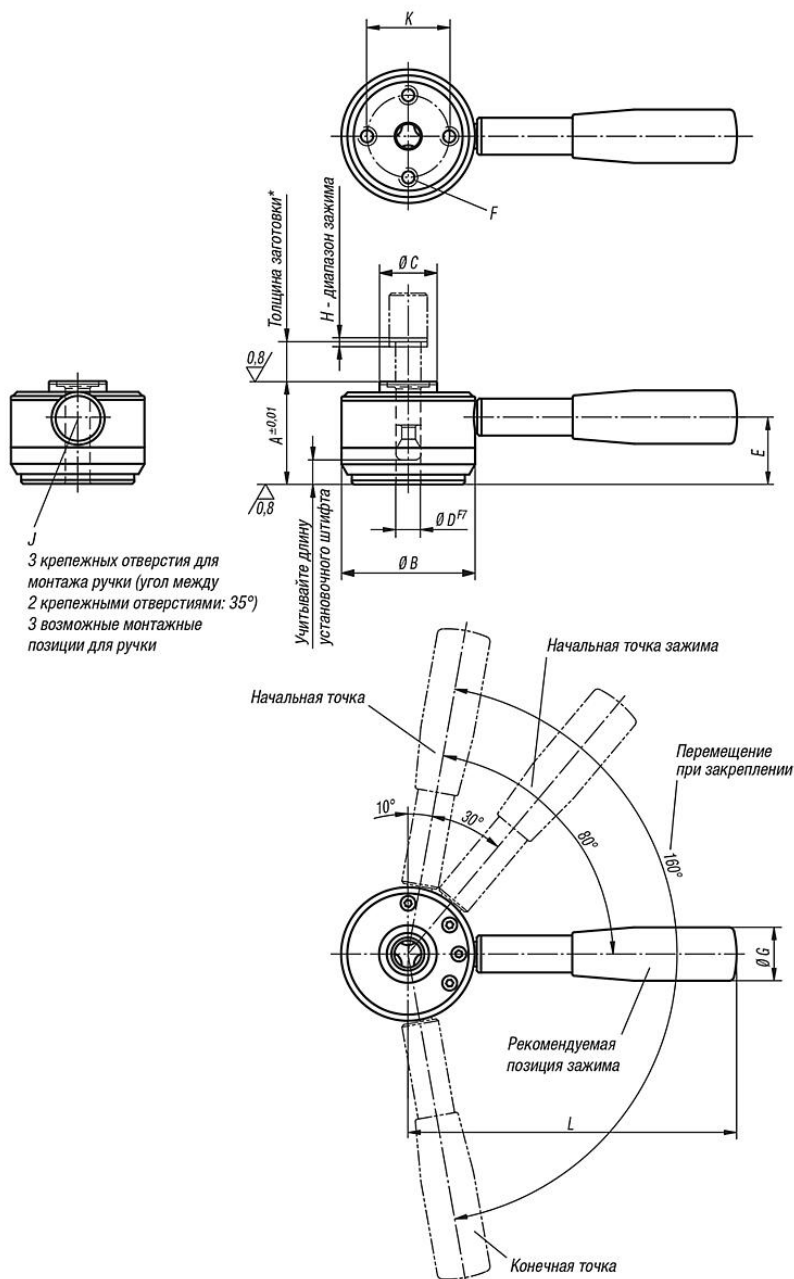

Обзор изделий

Зажим натяжной (для тяжелой обработки)

Номер заказа	A	B	C	D	E	F	G	H	J	K	L	Зажимное усилие Н	Рекомендованный допуск для толщины заготовки	Усилие от руки FH - Н	Крепежная сила Н
K0911.506501	50	65	28	12	36	M8x14	26	2	10	40	160	6000	$\pm 0,5^*$	600**	8000
K0911.638001	63	80	34	16	45	M10x18	28	2,5	12	50	180	8000	$\pm 0,8^*$	600**	14000

