

## Позиционирование заготовки

### Крепление с помощью натяжного зажима и зажимного болта

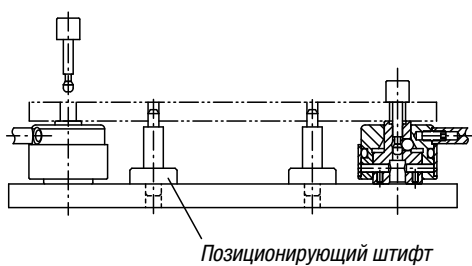

### Одновременное зажимание и позиционирование заготовки

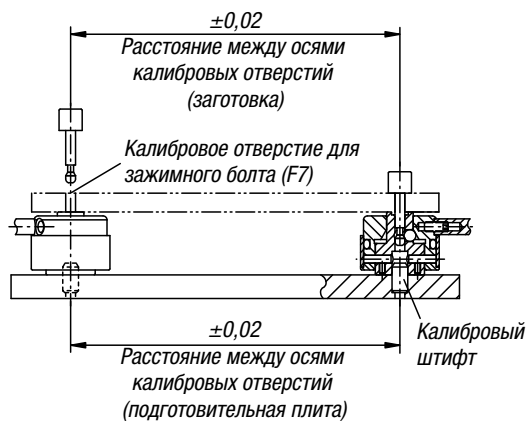

### Удерживающие силы при обработке заготовки

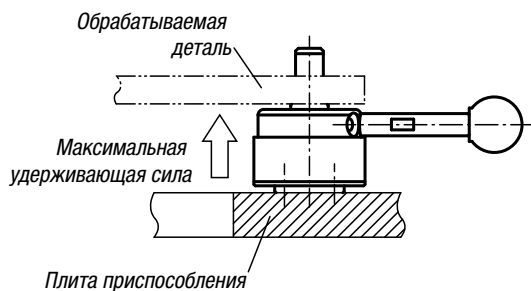

Убедитесь в том, что на нижнюю часть заготовки не воздействуют силы, превышающие значения, указанные в таблице.

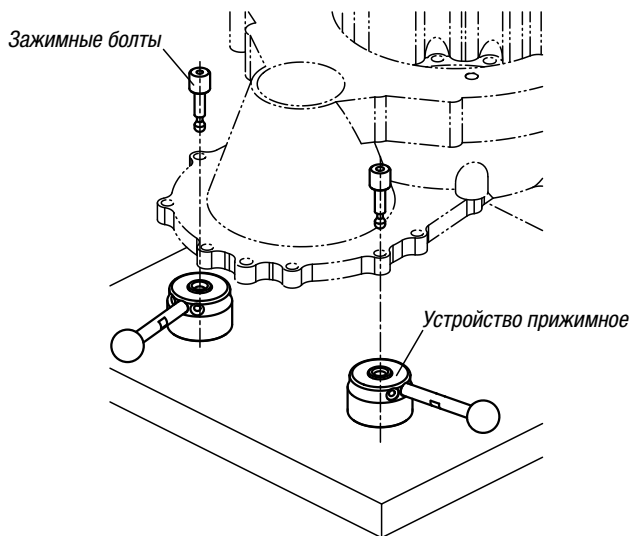

Диаграмма нагрузки

