

Описание товара/фотография продукта



Описание

Материал:
Углеродистая сталь.

Исполнение:
закаленные (твердость 33-39 HRC) и вороненые.

Указание:
С помощью этих плоских зажимов можно зажимать заготовки, имеющие небольшую высоту.
Зажимной элемент с ходом вниз.
Зажимной элемент и контропора, выполненные в виде единого компактного узла.

Указание на чертеже:
Размер L1 в зажатом состоянии.

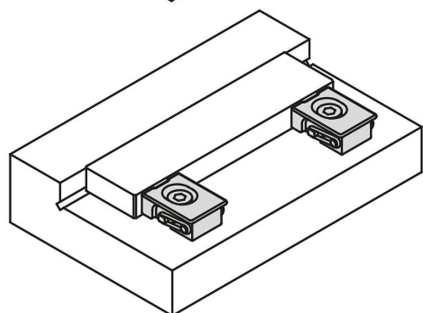
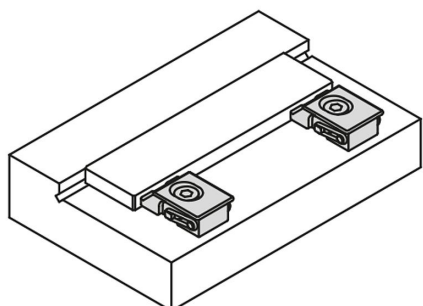

Чертежи

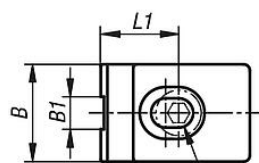
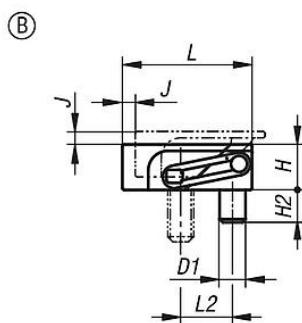
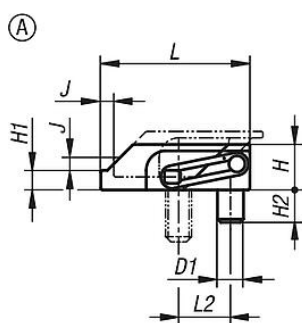

для винта с
цилиндрической
головкой

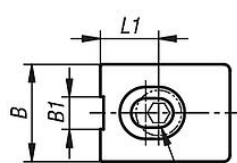

для винта с
цилиндрической
головкой

Монтажное указание

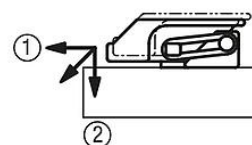
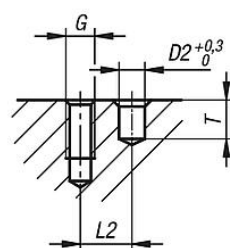

- (Колдки обеспечивают нижний прижим.)
- ① Горизонтальный нажим на заготовку
 - ② Вертикальный нажим препятствует подъему заготовки

Зажимы плоские

Обзор изделий

Зажимы плоские

| Номер заказа | Форма | B | B1 | D1 | D2 | G | H | H1 | H2 | J | L | L1 | L2 | T | Зажимное усилие макс.,кН | Момент затяжки макс. Нм |
|--------------|-------|----|----|----|----|----|---|----|----|-----|----|----|----|---|--------------------------------|-------------------------------|
| K1168.104 | A | 15 | 5 | 4 | 4 | M4 | 7 | 3 | 5 | 2 | 23 | 12 | 8 | 6 | 2 | 2,7 |
| K1168.105 | A | 19 | 7 | 5 | 5 | M5 | 9 | 4 | 6 | 2,5 | 28 | 14 | 10 | 7 | 3 | 5,4 |
| K1168.204 | B | 15 | 5 | 4 | 4 | M4 | 7 | - | 5 | 2 | 20 | 9 | 8 | 6 | 2,5 | 2,7 |
| K1168.205 | B | 19 | 7 | 5 | 5 | M5 | 9 | - | 6 | 2,5 | 25 | 11 | 10 | 7 | 3,5 | 5,4 |