

Зажимные винты для прижимного устройства с пневматическим приводом

Описание товара/фотография продукта



Описание

Материал:
Углеродистая сталь.

Исполнение:
закалка, воронение.

Указание:
Зажимные кулачки для прижимного устройства с пневматическим приводом ввинчиваются в обрабатываемую деталь. Обрабатываемая деталь может быть быстро соединена и разъединена с прижимным устройством через пневматический клапан.
Поэтому систему можно также использовать как систему с нулевой точкой.

Чертежи

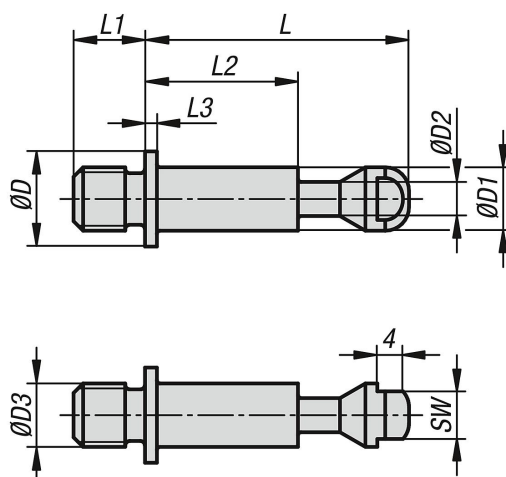

Обзор изделий

Зажимные винты для прижимного устройства с пневматическим приводом

Номер заказа	D	D1	D2	D3	L	L1	L2	L3	SW
K1391.108090	12	8	4,3	M8	38	9	24	1,5	6
K1391.110011	12	8	4,3	M10	38	11	24	1,5	6
K1391.112013	20	12	6,5	M12	48	13	31,5	2	10
K1391.116017	20	12	6,5	M16	48	17	31,5	2	10

