

Устройство прижимное с угловым основанием и жёстко установленным нажимным шпинделем

Описание товара/фотография продукта



Описание

Материал:

Сталь.

Исполнение:

оцинкованный и пассивированный.
Нажимной шпиндель и гайки фосфатированные.
Рукоятка полимерная маслостойкая.

Указание:

При конструкциях K1436.00800 и K1436.01600 неопределенный упор поставляется в комплекте.

Принадлежности:

K0688
K0689
K0690
K0101
K1442
K0102
K0103
K1443
K0104
K0106

Устройство прижимное с угловым основанием и жёстко установленным нажимным шпинделем

Описание товара/фотография продукта

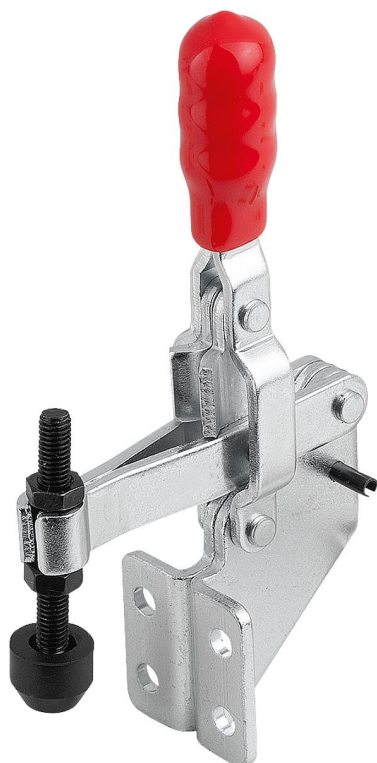

Устройство прижимное с угловым основанием и жёстко установленным нажимным шпинделем

Чертежи

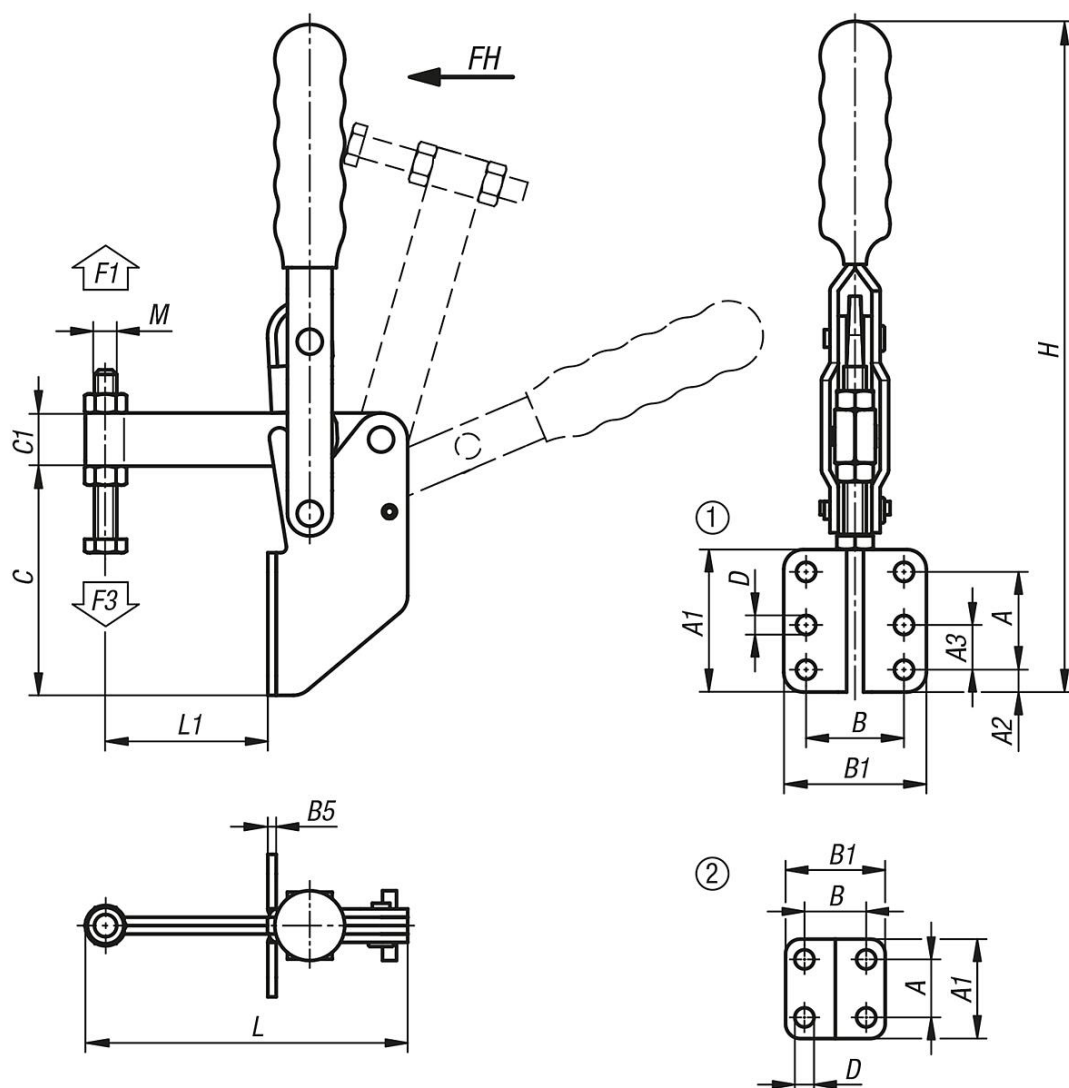

Обзор изделий

Устройство прижимное с угловым основанием и жёстко установленным нажимным шпинделем

Номер заказа	Расположение отверстий	Угол поворота держателя	Угол поворота ручки	Усилие от руки FH - H	Усилие зажима F1 H	Зажимное усилие F3 H
K1436.00800	2	96°	69°	50	800	600
K1436.01600	2	108°	70°	100	1600	1100
K1436.03000	1	106°	67°	100	3000	1100

Номер заказа	A	A1	A2	A3	B	B1	B5	C	C1	D	H	L	L1	M
K1436.00800	14	29	-	-	17,5	28	2,5	44	10	4,9	121	65,65	24,5	M5x35
K1436.01600	19	35	-	-	26	42	3	64	13	5,5	170	75,7	26	M6x50
K1436.03000	35	51	8	16	35	51	3	82	19	6,8	244	115,3	58	M8x60

