

Односторонние узкие угольники для закрепления заготовки, из серого чугуна, с предварительно обработанными рабочими поверхностями

Описание товара/фотография продукта



Описание

Материал:

Модифицированный чугун GJL 300.

Исполнение:

Опорные поверхности и поверхности зажима прецизионно обработанные.

Указание:

Угольники для закрепления заготовки предназначены для базирования и закрепления заготовок и приспособлений в вертикальной плоскости. Односторонние угольники для закрепления заготовки с предварительно обработанными рабочими поверхностями позволяют быстро и экономично создавать корпуса со специальными координатно-фиксирующими или нестандартными отверстиями.

Чертежи

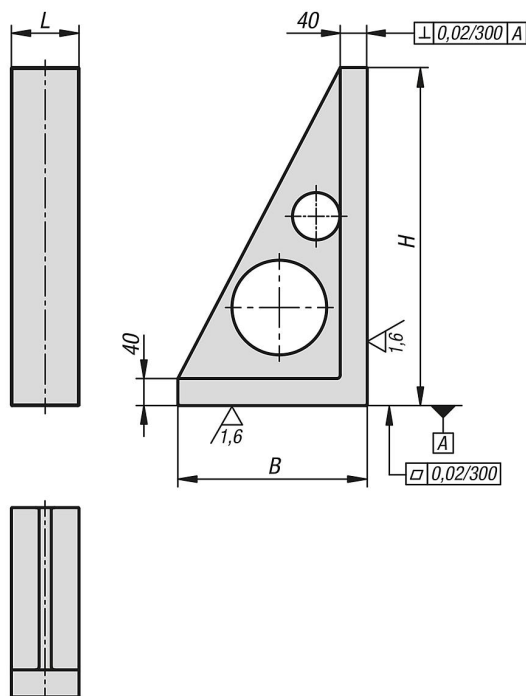

Обзор изделий

Односторонние узкие угольники для закрепления заготовки, из серого чугуна, с предварительно обработанными рабочими поверхностями

Односторонние узкие угольники для закрепления заготовки, из серого чугуна, с предварительно обработанными рабочими поверхностями

Обзор изделий

Номер заказа	L	B	H
K0807.100181030	100	180	300
K0807.100231040	100	230	400
K0807.100281050	100	280	500