

Односторонние широкие угольники для закрепления заготовки из серого чугуна, с предварительно обработанными рабочими поверхностями

Описание товара/фотография продукта



### Описание

**Материал:**

Модифицированный чугун GJL 300.

**Исполнение:**

Опорные поверхности и поверхности зажима прецизионно обработанные.

**Указание:**

Угольники для закрепления заготовки предназначены для базирования и закрепления заготовок и приспособлений в вертикальной плоскости. Угольники для закрепления заготовки с предварительно обработанными рабочими поверхностями позволяют быстро и экономично создавать корпуса со специальными координатно-фиксирующими или нестандартными отверстиями. В комплект поставки входят рым-болты для транспортировки.

**Указание на чертеже:**

1) Сквозное отверстие для винта с цилиндрической головкой DIN 912

Односторонние широкие угольники для закрепления заготовки из серого чугуна, с предварительно обработанными рабочими поверхностями

Чертежи

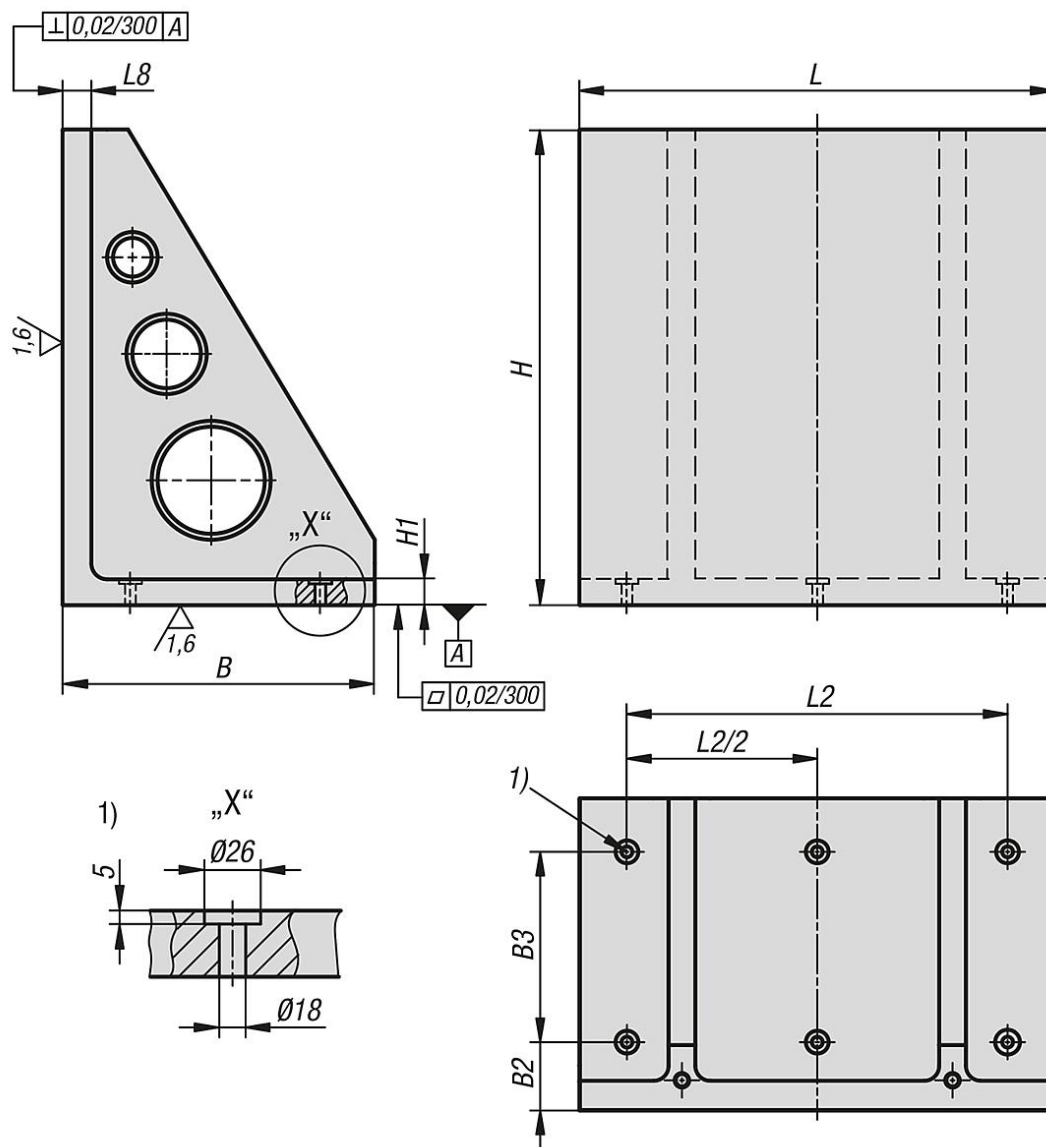

## Обзор изделий

Односторонние широкие угольники для закрепления заготовки, из серого чугуна, с предварительно обработанными рабочими поверхностями

Номер заказа	L	B	H	L2	B2	B3	H1	L8
K1531.100302230	300	220	300	250	90	100	30	40
K1531.100402840	400	280	400	320	90	160	30	40
K1531.100503450	500	340	500	400	90	200	35	50
K1531.100634363	630	435	630	500	100	250	40	50
K1531.100805280	800	525	800	640	115	320	45	50

Односторонние широкие угольники для закрепления заготовки из серого чугуна, с предварительно обработанными рабочими поверхностями

Обзор изделий

---