

Сменные плиты из серого чугуна с координатно-фиксирующими отверстиями

Описание товара/фотография продукта

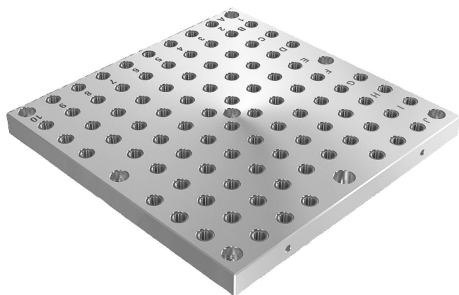

Описание

Материал:

Модифицированный чугун GJL 300.

Исполнение:

Опорные поверхности шлифованные.

Указание:

Сменные плиты с координатно-фиксирующими отверстиями используются вместе с двусторонними угольниками для закрепления заготовок. Сменные плиты фиксируют и крепят с обеих сторон угольника для закрепления заготовки. Это позволяет производить рациональную замену зажимных приспособлений.

Координатно-фиксирующие отверстия с буквенно-цифровыми обозначениями гарантируют точное взаимное расположение зажимных элементов при повторном применении.

Пробки для закрывания координатно-фиксирующих отверстий заказываются отдельно.

Указание на чертеже:

- 1) Растровое отверстие
- 2) Сквозное отверстие для винта с цилиндрической головкой DIN 912, M16

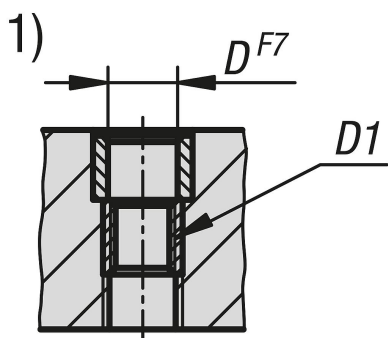

Чертежи

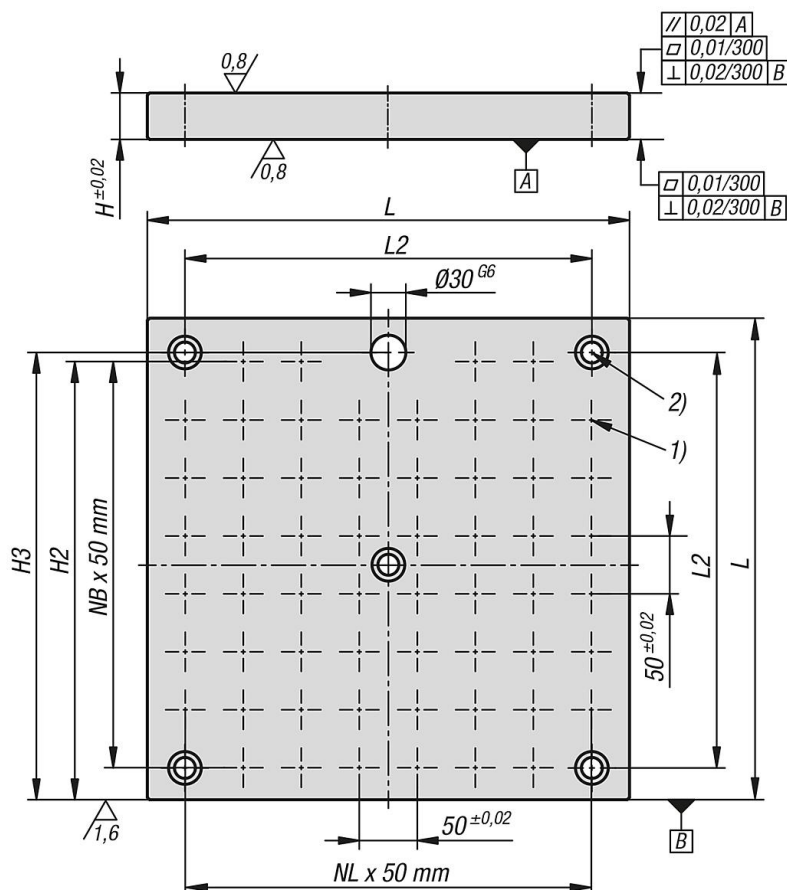

Сменные плиты из серого чугуна с координатно-фиксирующими отверстиями

Обзор изделий

Сменные плиты из серого чугуна, с координатно-фиксирующими отверстиями

Номер заказа	L	H	D	D1	H2	H3	L2	N1=Количество растровых отв	NL=количество в продольном направлении	NB=количество в поперечном направлении	Количество крепежных отверстий
K0801.2124040	400	40	12	M12	370	370	350	58	7	7	5
K0801.2125050	500	40	12	M12	470	470	450	94	9	9	7
K0801.2126363	630	40	12	M12	585	600	580	138	11	11	7
K0801.2128080	800	50	12	M12	770	770	750	250	15	15	7
K0801.2164040	400	40	16	M16	370	370	350	58	7	7	5
K0801.2165050	500	40	16	M16	470	470	450	90	9	9	7
K0801.2166363	630	40	16	M16	585	600	580	138	11	11	7
K0801.2168080	800	50	16	M16	770	770	750	246	15	15	7