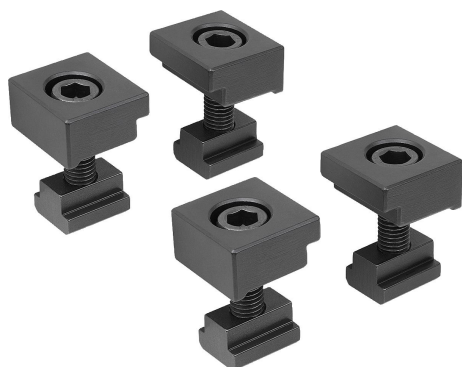

Описание товара/фотография продукта

**Описание**

Материал:
Углеродистая сталь.

Исполнение:
на столах станков. Шлифованные опорные поверхности (HRC 32).

Указание:
С комплектом прижимных скоб можно фиксировать натяжные салазки на столе станка в любом положении.

Применение:
Комплект прижимных скоб вводится в Т-паз стола станка и перемещается в соответствующее положение натяжных салазок. Крепление с помощью винта с цилиндрической головкой.

Преимущества:
Комплект прижимных скоб можно использовать в дополнение к другим крепежным элементам конструкционных систем зажима.

Объем поставки:
4 прижимные скобы.
4 винта с цилиндрической головкой с шестигранным углублением согласно DIN 912.
4 гайки для Т-пазов DIN 508.

Комплект прижимных скоб для конструкционной системы зажима

Чертежи

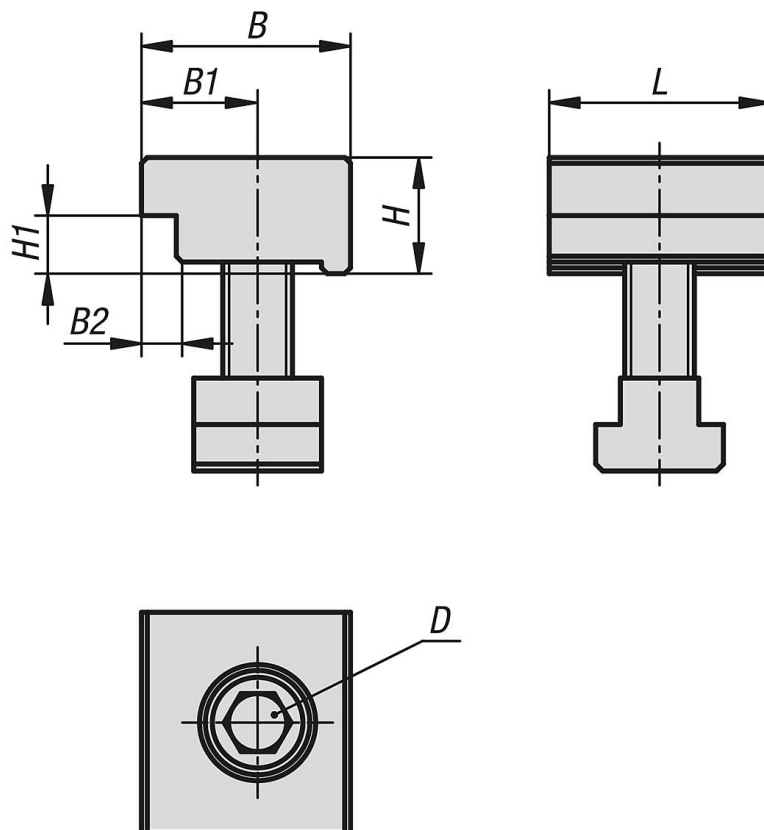

Обзор изделий

Комплект прижимных скоб для конструкционной системы зажима

Номер заказа	подходят для системной ширины	L	B	H	B1	B2	H1	D для болтов DIN 912	Ширина паза
K1757.05012	50	38	36	20	20	6	10	M12	14
K1757.07216	72/100	40	50	28	27	8	14	M16	18