

Описание товара/фотография продукта

Описание
Описание продукта:

Зажатие осуществляется посредством сжатого воздуха.

Разжатие осуществляется при помощи встроенной пружины.

Материал:

Основы из нержавеющей стали.

Уплотнение из NBR.

Исполнение:

Нержавеющая сталь, Без покрытия.

Указание:

Установочные размеры для пластин толщиной 6 мм.

Указанные зажимные и удерживающие усилия действительны при рабочем давлении 0,5 МПа.

При использовании нескольких позиционирующих элементов допуск расстояния $\pm 0,1$ мм не должен превышать.

Точность повторения составляет $\pm 0,2$ мм.

Принадлежности:

Зажимные болты K1564.

Указание на чертеже:

- 1) Воздушный клапан (односторонний)
- 2) Разъем «Зажатие»
- 3) Зажимной болт
- 4) Позиционирующее крепление

Описание товара/фотография продукта

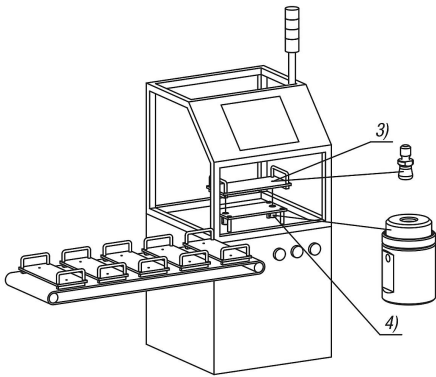

Чертежи

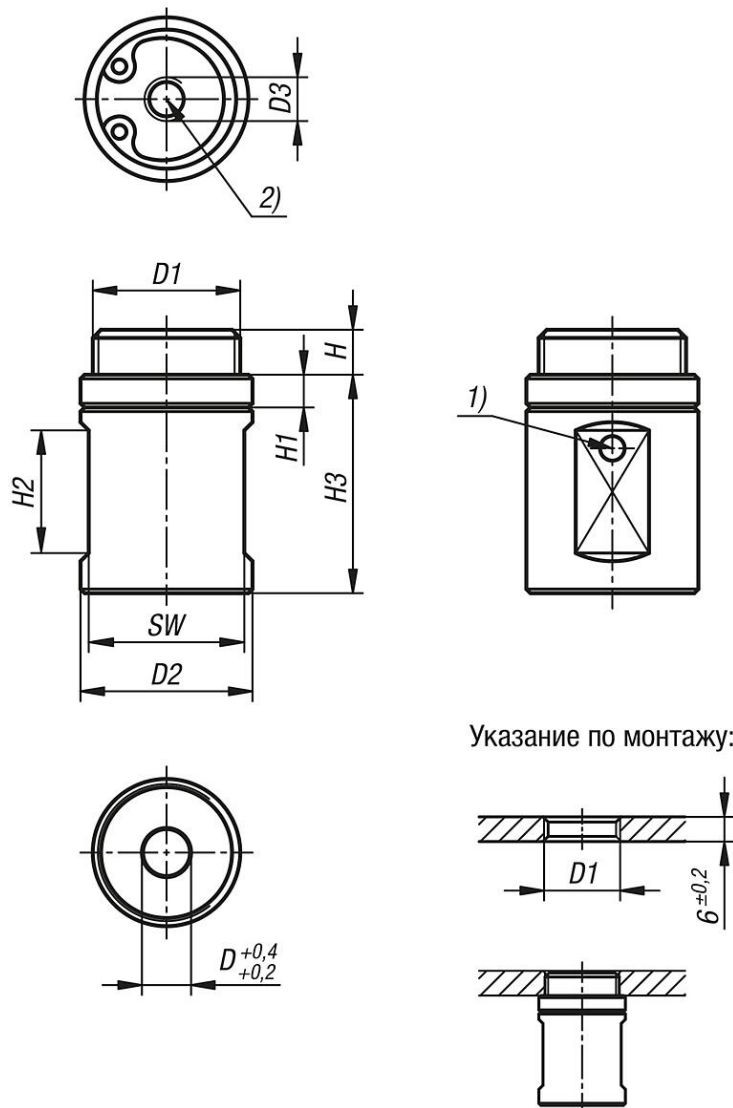

Обзор изделий

Позиционирующие крепления круглые из нержавеющей стали, пневматические

Обзор изделий

Позиционирующие крепления круглые, из нержавеющей стали, пневматические

Номер заказа	D	D1	D2	D3	H	H1	H2	H3	SW	Рабочее давление МПа	F, Н	Крепежная сила Н
K1740.0618	6	M18x1	21	M5	5,5	4	15	26,7	19	0,3 - 0,7	30	75